

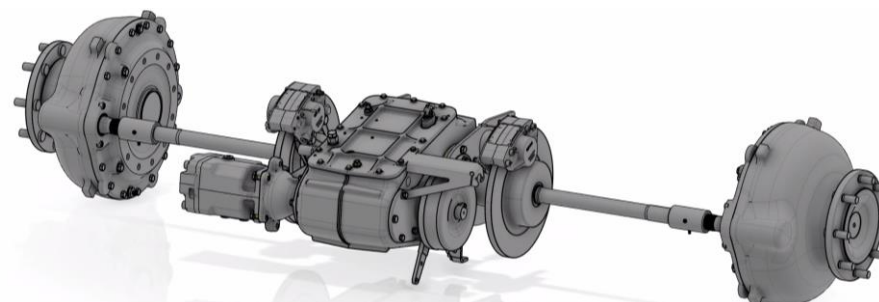

Triebachsen für selbstfahrende Erntemaschinen – 14 t

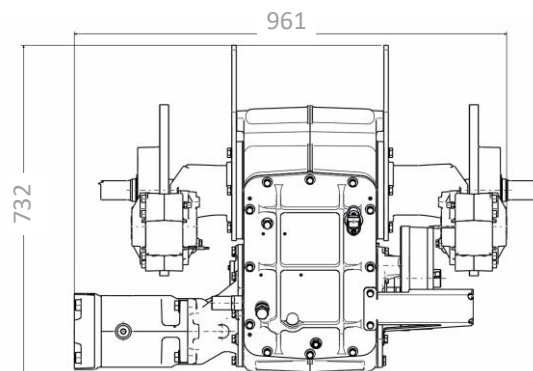

Schalt- und Achsgetriebe für kompakte Erntemaschinen

Mit der bewährten Kombination aus einstufigem Achsgetriebe und 3-Gang Schaltgetriebe bietet CLAAS Industrietechnik eine funktionale Triebachse für selbstfahrende Erntemaschinen bis 14 Tonnen Achslast.

Mit Spitzengeschwindigkeiten von 30 km/h auf der Straße und 15 km/h im Feldeinsatz diese Kombination ein perfekter Allrounder in dem Leistungssegment.

Zulässige Maschinenparameter

Achslasten		14 t
Hydrostatischer Konstantmotor	Schluckvolumen	bis 105 cm ³
	Δp (max.)	420 bar
Gesamtmaschinengewicht (Feld)		bis 18,6 t
Gebremstes Straßengewicht		bis 15,7 t

Schaltgetriebe

Es eröffnet sich ein breites Einsatzspektrum. Durch flache Abmessungen und hohe Leistungen ist Übersetzungsverhältnis i_{SG}	1. Gang	12,516
	2. Gang	6,222
	3. Gang	2,926

Sensoren	Drehzahlsensor		
Schaltung	Bauart	Klauenschaltung + Schieberad (In-Line)	
	Funktionsprinzip	Stillstandschtaltung mit mechanischer Neutralposition	

Achsgetriebe (einstufig)

Übersetzungsverhältnis i_{AG}	8,083			
Maximale Achslast	14 t			
Radnabe	Lochkreis	Ø 275 mm	Radbolzen	8xM22x1.5



Triebachsen für selbstfahrende Erntemaschinen – 17 t

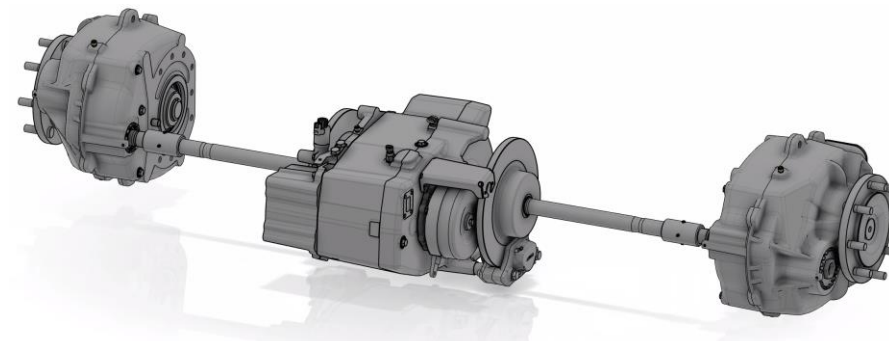
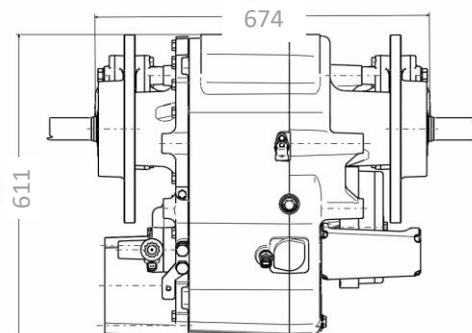

Schalt- und Achsgetriebe für kompakte Erntemaschinen mit erhöhtem Komfort

Durch die Kombination von doppelstufigen Achsgetrieben und 3-Gang Schaltgetriebe, gepaart mit optionalen Features ergibt sich die perfekte Kombination aus bewährter Technik und modernem Komfortanforderungen.

Mit einer maximalen Fahrgeschwindigkeit von 30 km/h und einer maximal zulässigen Achslast von 17 Tonnen.

Zulässige Maschinenparameter

Achslasten		17 t
Hydrostatischer Konstantmotor	Schluckvolumen	bis 105 cm ³
	Δp (max.)	420 bar
Gesamtmaschinengewicht (Feld)		bis 23 t
Gebremstes Straßengewicht		bis 18 t

Schaltgetriebe

Übersetzungsverhältnis i_{SG}	1. Gang	10,074
	2. Gang	6,611
	3. Gang	2,573

Sensoren	Gangerkennungssensor (3.Gang), Drehzahlsensor		
Schaltung	Bauart	Klauenschaltung + Schieberad (In-Line)	
	Funktionsprinzip	Stillstandschaltung mit mechanischer Neutralposition	
Optional	+ Schalterleichterung + Differentialsperre (Klauen Sperre) + Hydrostatischer Konstantmotor (105 cm ³)		

Achsgetriebe

Übersetzungsverhältnis i_{AG}	(doppelstufig)			
Maximale Achslast	17 t			
Radnabe	Lochkreis	Ø 275 mm	Radbolzen	8xM22x1.5



Triebachsen für selbstfahrende Erntemaschinen – 19 bis 25 t

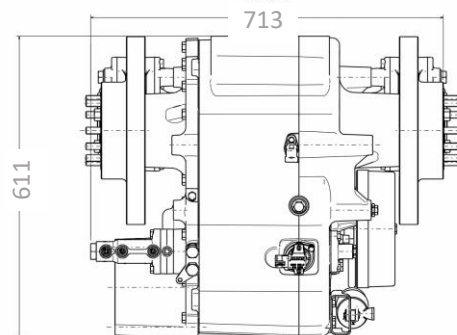

Schalt- und Achsgetriebe für mittelschwere Erntemaschinen

Mit diesen neu entwickelten doppelstufigen Achsgetrieben und 2-Gang Schaltgetrieben bietet CLAAS Industrietechnik seinen Kunden die ideale Lösung für Selbstfahrende Erntemaschinen in der mittleren Leistungsklasse.

Mit Fahrgeschwindigkeiten bis zu 30 km/h und Achslasten von bis zu 25t können nahezu alle Anforderungen in diesem Leistungssegment erfüllt werden.

Durch optionale Features wird dem Kunden ein breites Produktportfolio geboten um zusätzlichen Komfort zu schaffen.

Zulässige Maschinenparameter

Achslasten		19 – 25 t
Hydrostatischer Verstellmotor	Schluckvolumen	bis 170 cm ³
	Δp (max.)	450 bar
Gesamtmaschinengewicht (Feld)		25 - 32 t
Gebremstes Straßengewicht		19 - 22 t

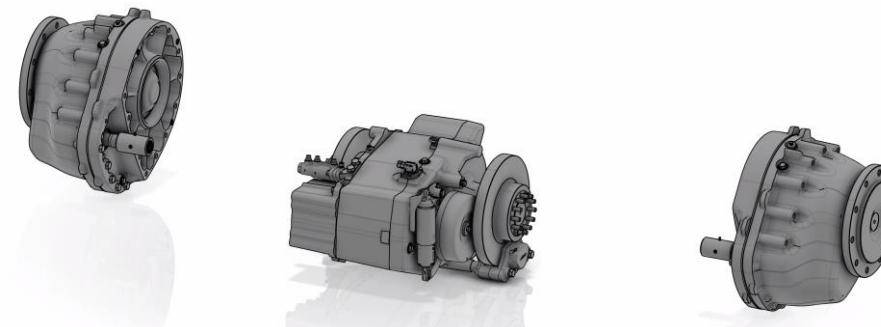

Schaltgetriebe

Übersetzungsverhältnis i_{SG}	1. Gang	7,149 – 8,475
	2. Gang	3,060 – 3,460

Sensoren: Gangerkennungssensor, Drehzahlsensor

Schaltung	Bauart	Klauenschaltung mit Schalterleichterung
	Funktionsprinzip	Stillstandschaltung mit mechanischer Neutralposition

Optional:
 + Elektrohydraulische Schaltbetätigung
 + Hydraulisch betätigte Feststellbremsanlage
 + Differentialsperre (unter Voraussetzungen; Klauensperre)
 + Hydrostatischer Verstellmotor (140cm³/ 170cm³)

Achsgetriebe

		(doppelstufig)		
Übersetzungsverhältnis i_{AG}		11,147		11,166
Maximale Achslast		19 t		25 t
Radnabe	Lochkreis	Ø 335 mm	Gewinde	10xM22x1.5



Triebachsen für selbstfahrende Erntemaschinen – 30 t

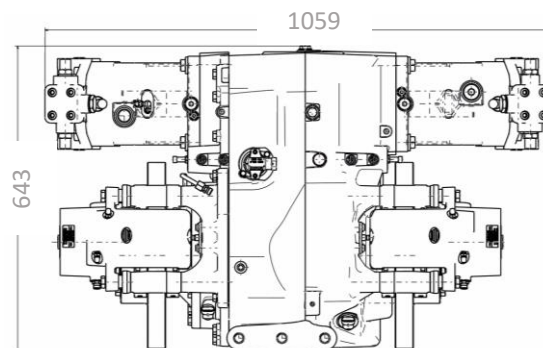

Schalt- und Achsgetriebe für leistungsstarke Erntemaschinen

Alle LEXION Modelle sind mit einem hydrostatischen 2-Gang-Fahrtrieb ausgestattet, den Sie bequem über die Taster in der Armlehne schalten. Durch optionale Features wird dem Kunden ein breites Produktportfolio geboten um zusätzlichen Komfort zu schaffen.

Dabei steht eine maximale Fahrgeschwindigkeit von 40 km/h und einer maximal zulässigen Achslast von 30 Tonnen zur Verfügung.

Zulässige Maschinenparameter

Achslasten		30 t
Hydrostatischer Verstellmotor(en)	Schluckvolumen	170 cm ³ / 2x 115cm ³
	Δp (max.)	450 bar
Gesamtmaschinengewicht (Feld)		bis 39 t
Gebremstes Straßengewicht		bis 25 t

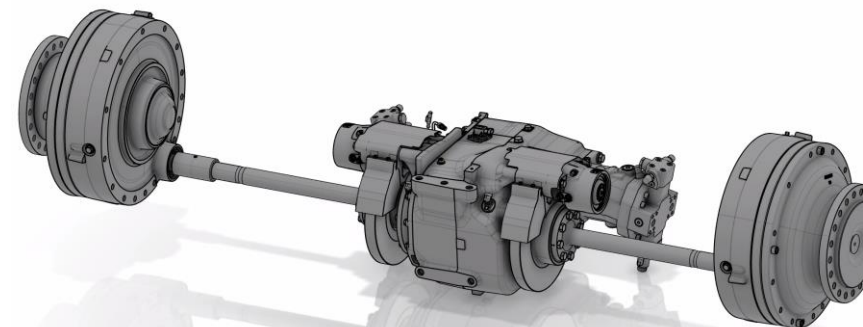

Schaltgetriebe

Übersetzungsverhältnis i_{SG}	1. Gang	4,602 – 6,889	6,947 – 8,709
	2. Gang	2,002 – 2,997	2,573 – 3,951

Sensoren: Gangerkennungssensor, Drehzahlsensor

Schaltung: Bauart: Klauenschaltung
Funktionsprinzip: Stillstandschtaltung mit mechanischer Neutralposition

Optional: + Doppelmotor-Antriebskonzept
+ Differentialsperre (Festwertsperr)
+ Vorgelegewellen

Achsgetriebe

(planetar)

Übersetzungsverhältnis i_{AG} : 17,263

Maximale Achslast: 30 t

Radnabe: Lochkreis: Ø 335 mm Gewinde: 20xM22x1.5